

Power Windows
Leve-glace Electrique
Elektrische Fensterheber
Elevavinas Electricos
Dê Poder a Janelas
Alzacristalli Elettrici



rear doors (4d), portes arriere (4p), hintere türen (4t), puertas posteriores (4p), portas traseiras (4p), porte posteriori (4p)

90126

Pour / For

Volkswagen Golf 4 - Bora
(1998>10/2003)

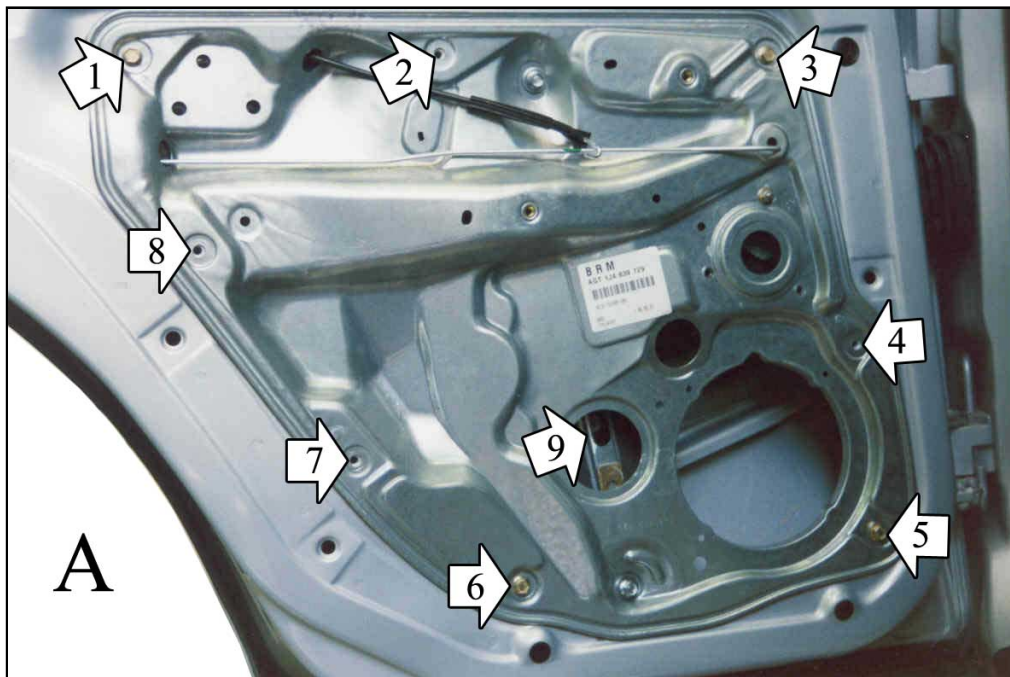

left door - portière gauche - linke tür - puerta lado izquierdo - porta esquerda - porta lato sinistro

USE THIS INSTALLATION INSTRUCTION ALSO FOR THE OPPOSITE SIDE.
UTILISER CETTE INSTRUCTION DE MONTAGE AUSSI POUR L'AUTRE COTE.
BENUTZEN SIE DIESE MONTAGE-ANLEITUNG AUCH FÜR DIE ANDERE SEITE.
EMPLEAR ESTA INSTRUCCION DE MONTAJE TAMBIEN POR EL OTRO LADO.
LA PRESENTE ISTRUZIONE VALE ANCHE PER L'ALZACRISTALLI DELLA MANO OPPOSTA.

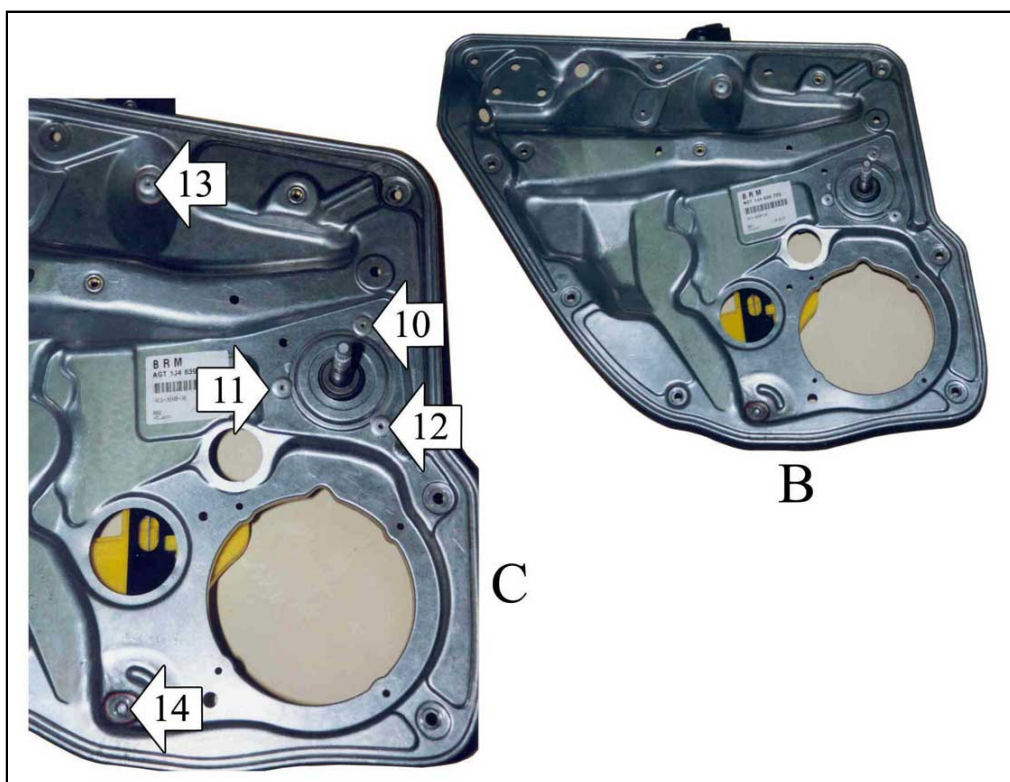

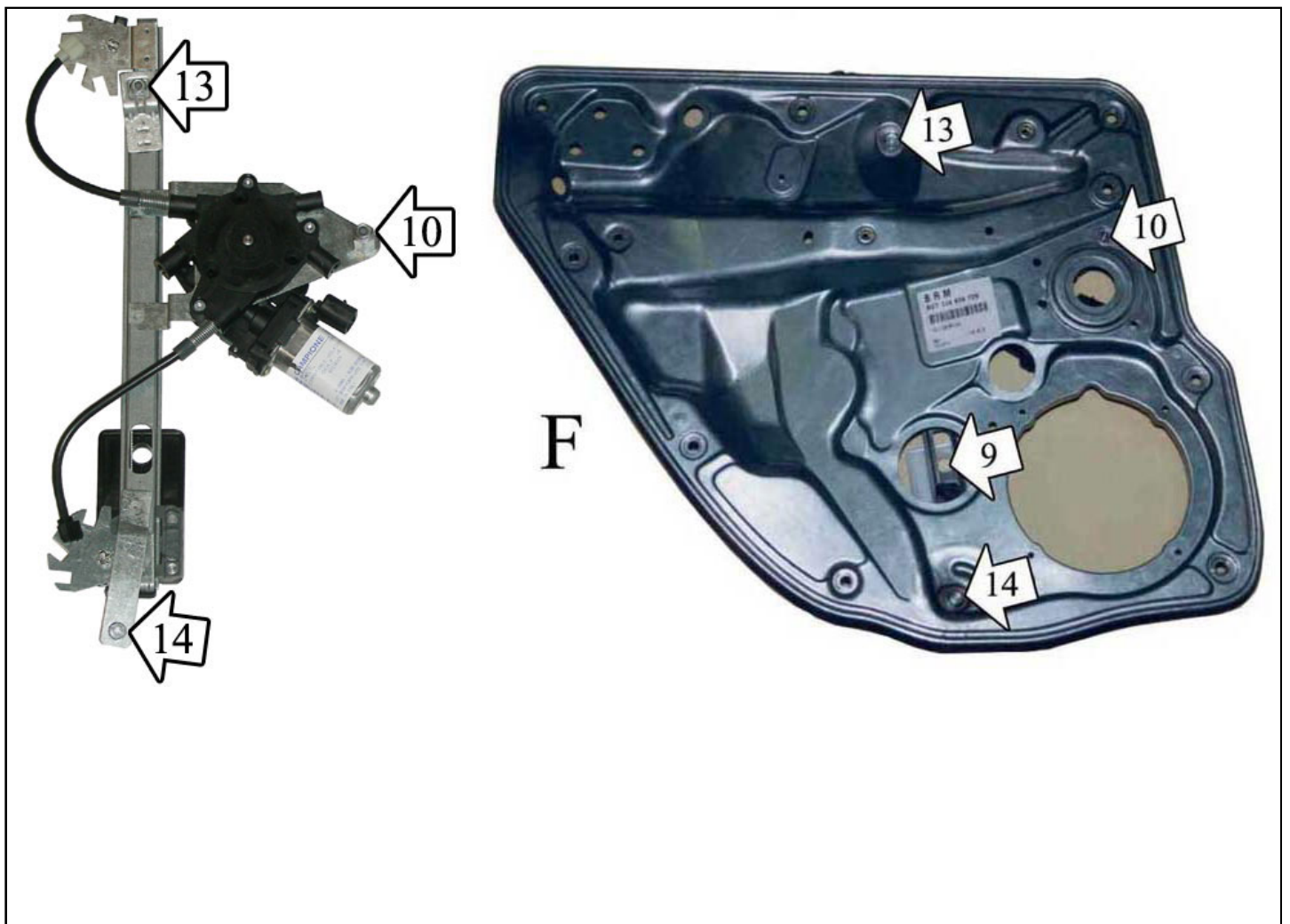
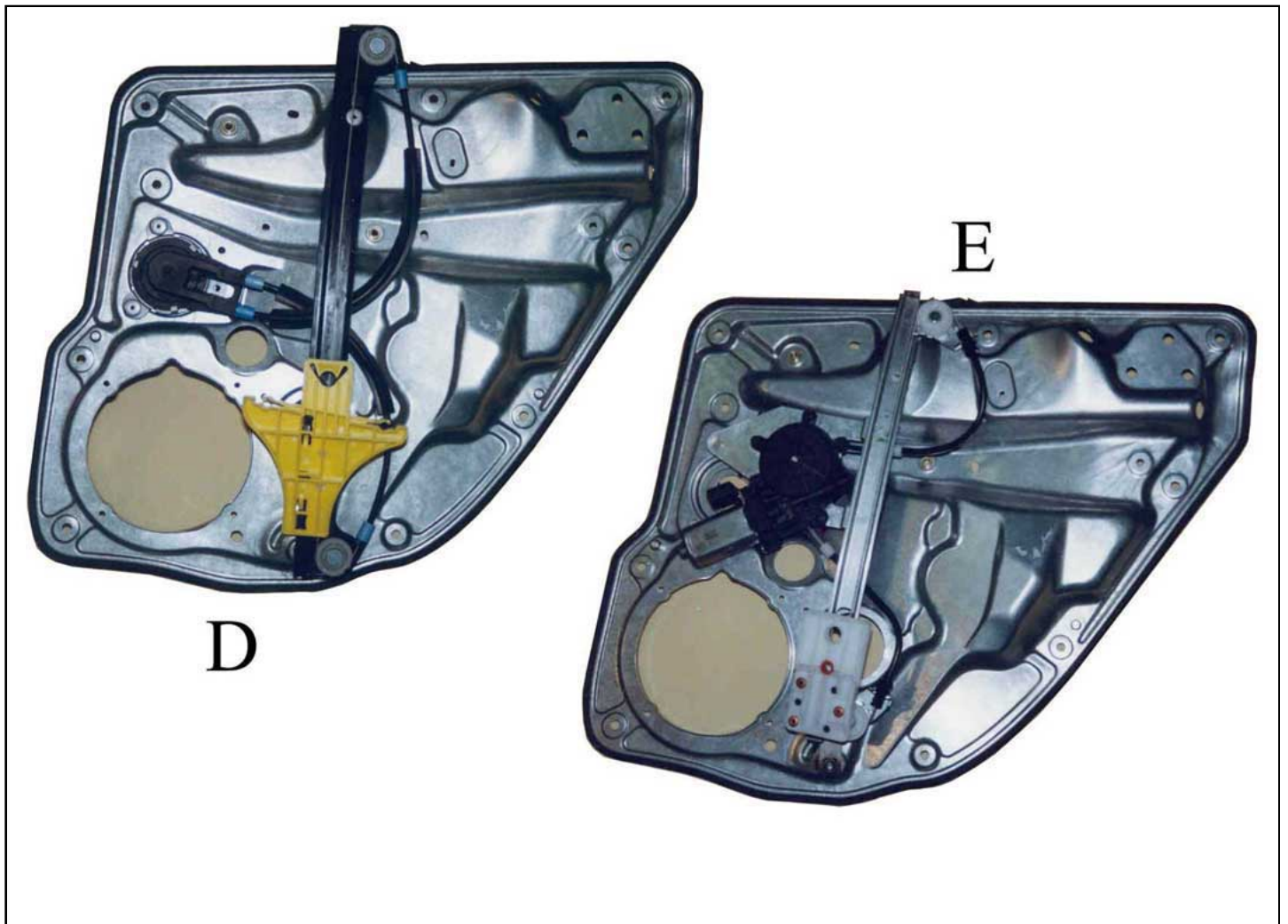

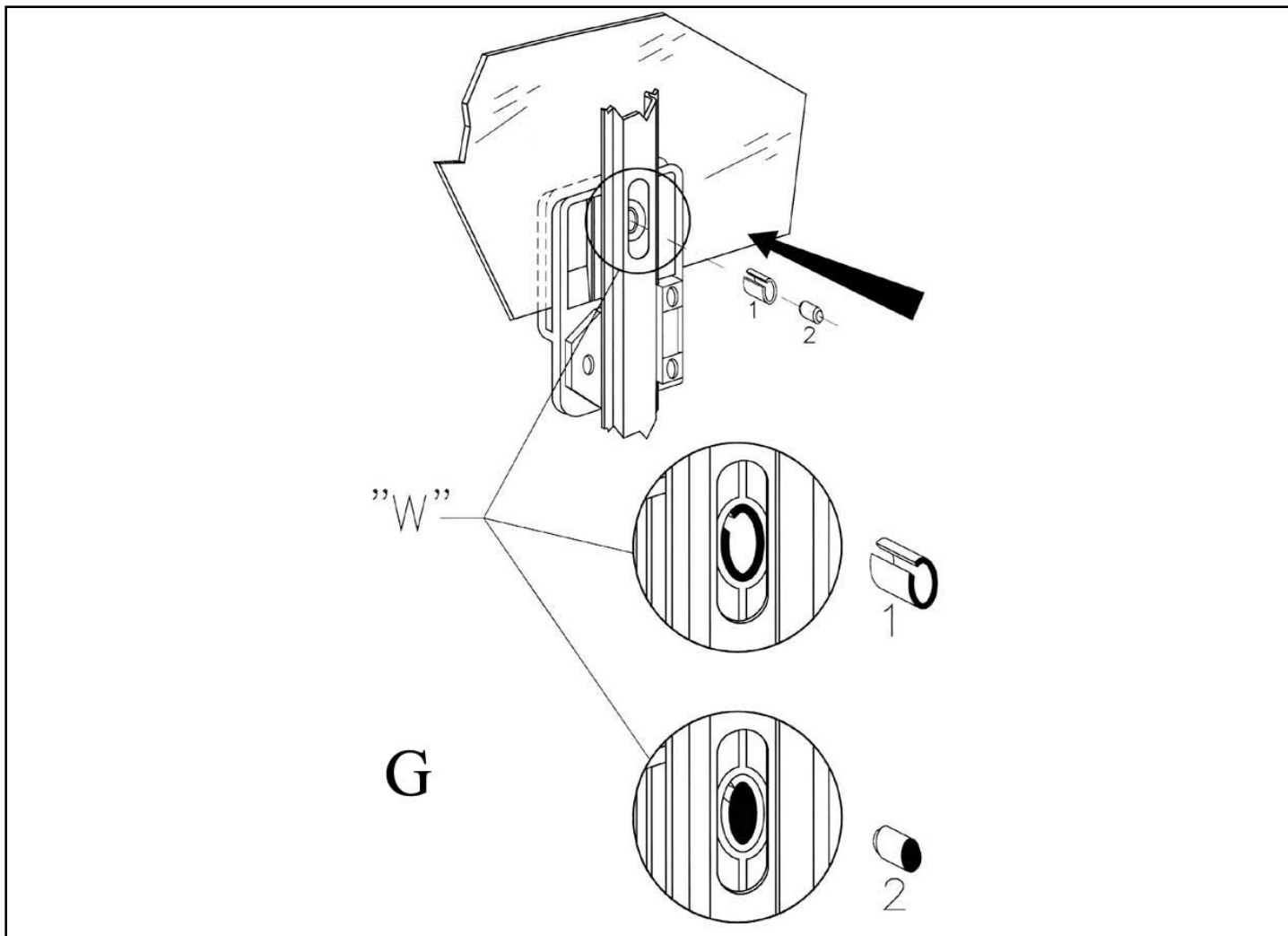

BE CAREFUL ! Mount the plastic securing pins as in the schema "G"
 ATTENTION : Proceder pour l'assemblage des cliquets cylindriques comme sur le schema "G"

ACHTUNG ! Befestigen Sie die Scheibe wie in der Zeichnung "G"
 ATENCION ! Proceder al montaje de las piezas de plástico como en el dibujo "G"
 ATTENZIONE ! Procedere al montaggio dei noddolini come nel disegno "G"

CORRECT
 CORRECT
 RICHTIG
 CORRECTO
 CORRETTO

WRONG
 PAS CORRECT
 UNRICHTIG
 INCORRECTO
 ERRATO

EXTERNAL DOOR METAL PANEL
 TOLE EXTERIEUR DE LA PORTE
 AUBERE TÜR-BLECH
 PLANCHIA EXTERIOR DE LA PUERTA
 LAMIERA ESTERNA PORTIERA

INTERFERENCE WITH SIDE-DOOR BEAMS
 CONTACT AVEC LA TOLE
 KONTAKT MIT DEM SEITEN-AUFPRALL-SCHUTZ
 CONTACTO CON LA PLANCHIA
 CONTATTO CON BARRA ANTI-INTRUSIONE

PLASTIC CLIP BREAK
 CASSURE DE LA PINCE EN PLASTIQUE
 KUNSTSTOFFHÜLSE-BRUCH
 RUPTURA DE LA PINZA DE PLASTICO
 ROTTURA DELLA PINZA DI PLASTICA

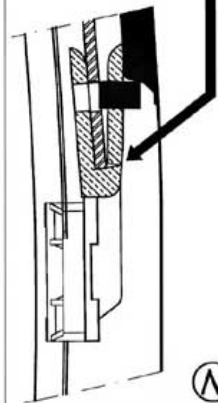
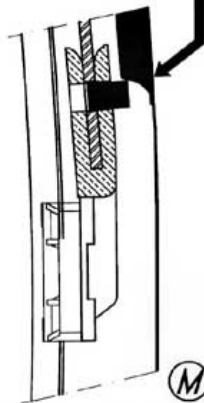
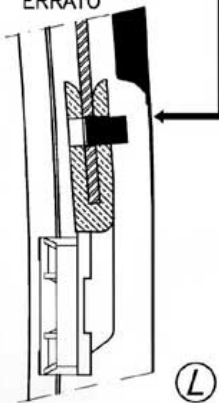
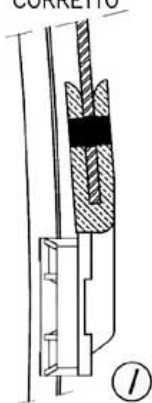
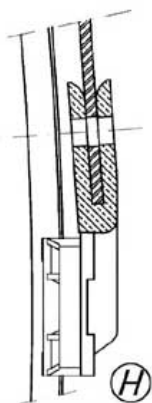
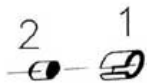

ENGLISH**USE THIS INSTALLATION INSTRUCTION ALSO FOR THE OPPOSITE SIDE.**

- A) Remove door panel. Lower the glass completely and through hole at position 9 (photo A) disconnect the glass from the window regulator by pushing through the plastic securing pin 1, 2 (RETAIN PIN FOR REFITTING! - scheme "G"). Remove the screws 1, 2, 3, 4, 5, 6, 7 and 8 and then the metal panel (photos A-B).
- B) Drill into positions 10, 11, 12, 13 and 14 (Ø 6.5); then remove the manual window regulator from the panel (photos C-D). Mount the electric window regulator on the metal door-panel and secure it with screws into positions 10, 13 and 14 (photos E-F).
- C) Mount the blue/black motor cable. Re-mount the metal panel onto the door and fix it with the screws 1, 2, 3, 4, 5, 6, 7 and 8 (photo A). Lower the glass and fix it into position 9 with the plastic securing pin 1, 2 previously removed.
- D) BE CAREFUL ! Mount the plastic securing pins as in the attached scheme "G". 1) Insert piece n° 1 into the plastic clip through the suitable hole (position "W"). 2) Insert piece n° 2 inside the hole of piece n° 1. (scheme H-I-L-M-N).
- E) Wire as per wiring diagram. Check and correct window operation before re-installing door-trim. For the replacement of the spare-part, in case the motor connector is not compatible with the original one, make the wiring connection with the cable supplied.

FRANÇAIS**UTILISER CETTE INSTRUCTION DE MONTAGE AUSSI POUR L'AUTRE COTE.**

- A) Demonter le panneau de la porte. Abaisser complètement la vitre; à travers le trou 9 (photo A) détacher la vitre du leve-vitre en poussant contre l'intérieur de la porte les cliquets cylindriques de plastique 1, 2 (ATTENTION: ils doivent être récupérés! - schéma "G"). Démontez les vis 1, 2, 3, 4, 5, 6, 7 et 8 et ensuite le panneau de tôle (photos A-B).
- B) Percer les trous 10, 11, 12, 13 et 14 (Ø 6.5); ensuite détacher le leve-vitre manuel du panneau (photos C-D). Monter le leve-vitre électrique sur le panneau et le fixer avec les vis appropriées sur les points 10, 13 et 14 (photos E-F).
- C) Monter le câble du moteur bleu/noir. Remonter le panneau de tôle et le fixer sur les points 1, 2, 3, 4, 5, 6, 7 et 8 (photo A). Abaisser la vitre et la fixer sur le point 9 avec les cliquets cylindriques de plastique d'origine 1, 2, qui ont été précédemment démontés.
- D) ATTENTION ! Procéder pour l'assemblage des cliquets cylindriques comme sur le schéma "G" ci-joint. 1) Insérer la bague n° 1 dans la pince en plastique comme sur le schéma "W". 2) Insérer la pièce n° 2 dans la pièce n° 1. (schéma H-I-L-M-N).
- E) Effectuer les liaisons électriques. Vérifier le bon fonctionnement de la vitre avant de remonter le panneau de la porte. Pour le remplacement du pièce détachée, quand le connecteur du moteur n'est pas compatible avec le connecteur d'origine, effectuer les liaisons électriques avec le câble fourni.

DEUTSCH**BENUTZEN SIE DIESE MONTAGE-ANLEITUNG AUCH FÜR DIE ANDERE SEITE.**

- A) Demontieren Sie die Türverkleidung. Senken Sie das Fenster vollständig. Durch die Bohrung 9 (Abb. A) lösen Sie das Fenster, indem Sie den Befestigungsstift 1, 2 nach Innen drücken (ACHTUNG: die Befestigungsstifte werden noch benötigt! - Zeichnung "G"). Lösen Sie die Schrauben 1, 2, 3, 4, 5, 6, 7 und 8 und demontieren Sie die Innenverkleidung (Abb. A-B).
- B) Bohren Sie die Nietens 10, 11, 12, 13 und 14 aus (Bohrer Ø 6.5 mm.); dann bauen Sie den manuellen Fensterheber aus (Abb. C-D). Setzen Sie den elektrischen Fensterheber auf die Türverkleidung auf und befestigen Sie ihn an den Punkten 10, 13 und 14 mit den beigefügten Schrauben (Abb. E-F).
- C) Schliessen Sie das blau/schwarz Motorkabel. Montieren Sie die Innenverkleidung wieder und befestigen Sie diese an den Punkten 1, 2, 3, 4, 5, 6, 7 und 8 (Abb. A). Senken Sie das Fenster und befestigen Sie es am Punkt 9 mit dem bereits demontierten Sicherungsstift 1 und 2.
- D) ACHTUNG ! Befestigen Sie die Scheibe wie in der Zeichnung "G" dargestellt. 1) Scheiben Sie die Hülse in die Bohrung siehe "W". 2) Sichern Sie die Hülse mit dem Sicherungsstift. (Zeichnung H-I-L-M-N).
- E) Verlegen Sie die elektrische Verkabelung. Vor dem Einbau der Türverkleidung überprüfen Sie die einwandfreie Funktion der elektrischen Fensterheber. Um den Ersatzteil zu ersetzen, wenn der Motor-Verbinder nicht kompatibel mit den Original-Verbinder ist, verlegen Sie die elektrische Verkabelung mit dem beigefügten Kabel.

ESPAÑOL**EMPLEAR ESTA INSTRUCCION DE MONTAJE TAMBIEN POR EL OTRO LADO.**

- A) Desmontar el tapizado de la puerta. Bajar completamente el cristal. Extraer las piezas de plástico 1, 2 que sujeta el cristal con la maquinaria elevallas, a través del agujero n° 9 (foto A). (ATENCIÓN : estas piezas deben ser usadas para el montaje del eléctrico! - dibujo "G"). Desmontar el panel metálico con los tornillos 1, 2, 3, 4, 5, 6, 7 y 8 (foto A-B).
- B) Desmontar la maquinaria manual con unos taladros de 6,5 mm en los puntos 10, 11, 12, 13 y 14 (foto C-D). Posicionar el elevallas eléctrico en el panel metálico con los tornillos 10, 13 y 14 (foto E-F).
- C) Colocar el cable azul/negro en el motor. Montar el panel metálico en la puerta y fijarlo con los tornillos 1, 2, 3, 4, 5, 6, 7 y 8 (foto A). Bajar el cristal y fijarlo en el punto n° 9 con las piezas de plástico 1, 2 anteriormente desmontadas del original.
- D) ATENCIÓN ! Proceder al montaje de las piezas de plástico como en el dibujo "G". 1) Introducir la grapa (1) en la pinza de plástico a través del hueco (W). 2) Introducir el taco de seguro (2) dentro de la grapa anterior (1). (dibujo H-I-L-M-N).
- E) Efectuar las conexiones eléctricas. Controlar el funcionamiento del cristal antes de volver a montar el tapizado de la puerta. Para la substitución del repuesto, caso que el conector del motor no es compatible con el conector original, hacer las conexiones eléctricas con el cable del kit.

ITALIANO**LA PRESENTE ISTRUZIONE VALE ANCHE PER L'ALZACRISTALLI DELLA MANO OPPOSTA.**

- A) Smontare il pannello di rivestimento della portiera. Aprire completamente il vetro; attraverso il foro indicato n° 9 (foto A) sganciare il vetro dall'alzacristalli spingendo verso l'interno della porta i nottolini cilindrici in plastica 1, 2 (**Attenzione: devono essere recuperati! - disegno "G"**). Smontare le viti n° 1, 2, 3, 4, 5, 6, 7 e 8 e quindi il pannello di lamiera (foto A-B).
- B) Trapanare con punta Ø 6.5 nei punti n° 10, 11, 12, 13 e 14; quindi togliere l'alzacristalli manuale dal pannello (foto C-D). Posizionare l'alzacristalli elettrico sul pannello e fissarlo con le apposite viti nei punti n° 10, 13 e 14 (foto E-F).
- C) Montare il cavetto blu/nero sul motore. Rimontare il pannello di lamiera sulla porta e fissarlo con le viti n° 1, 2, 3, 4, 5, 6, 7 e 8 (foto A). Abbassare il vetro e fissarlo nel punto n° 9 con i nottolini cilindrici in plastica 1, 2 precedentemente smontati.
- D) ATTENZIONE ! Procedere al montaggio dei nottolini come nel disegno allegato "G". 1) inserire il particolare n° 1 nella pinza di plastica attraverso l'apposito foro (vista W). 2) inserire il particolare n° 2 all'interno del foro del particolare n° 1. (disegni H-I-L-M-N).
- E) Eseguire i collegamenti elettrici. Controllare il funzionamento del cristallo prima di rimontare il pannello di rivestimento portiera. Per la sostituzione del ricambio, nel caso il connettore motore non fosse compatibile con il connettore originale, effettuare il collegamento elettrico mediante il cavo in dotazione.